

固定式 G型(角形) 特長と構造



G型は特にユニットや専用機に取付け易い角形の固定式です。

軸設定範囲

角内における軸点 (例)

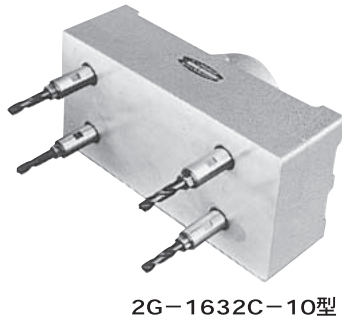
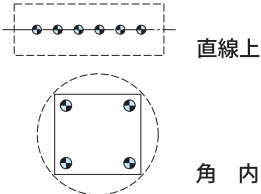

構造

④ 防塵機構

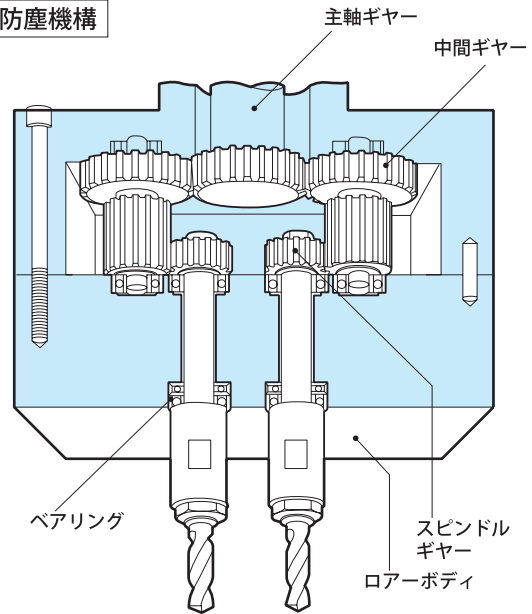

特長

- ①高い精度と剛性をもつG型には、特に多軸用として開発され、使用実績の極めて多い強力なパワーの宮川のユニットと併用すると乗乗効果が抜群です。
- ②G型は、K型より体積が小さく、専用機などに組み込まれ、治具・附属器具等に干渉することなく、極めて小形で高い剛性と高い精度のヘッドです。
- ③G型は、特に穴位置の直線上とチドリ平行などに威力を発揮し、重切削用として標準化されたタイプです。

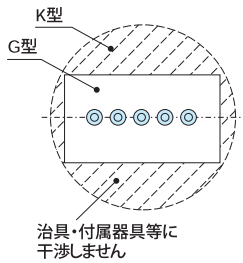

⑤ 取付機械

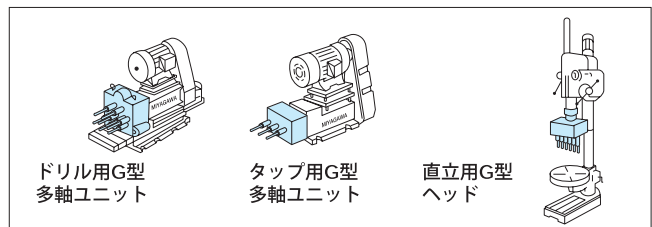

⑥ 形状寸法図

⑦ J 13mm用

⑧ 2M 19mm用

⑨ 3M 32mm用

⑩ 4M 40mm用

⑪ 5M 60mm用

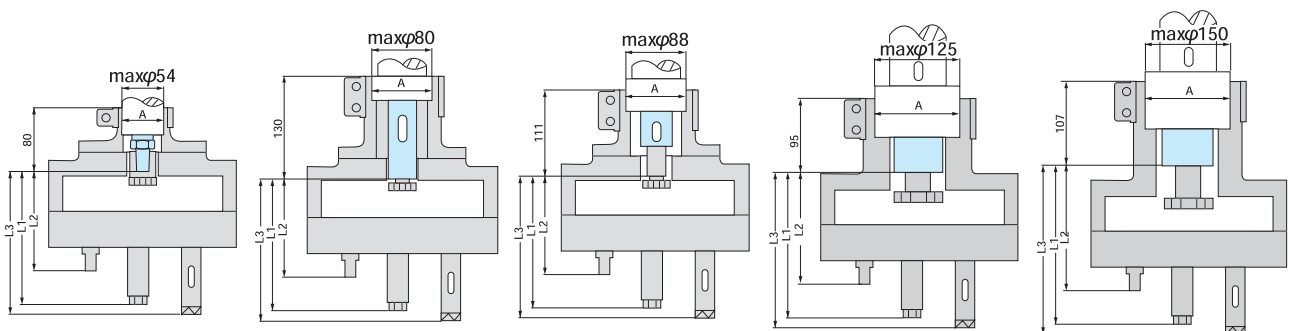

⑬ 側面寸法表 (単位mm)

チャックの名称		L ₁			L ₃		
		C-6	C-10	C-13	MT-1	MT-2	MT-3
能力							
J	13mm用	140.5	156.5	196	219	—	—
2M	19mm用	137.5	153.5	193	216	232	—
3M	32mm用	156.5	172.5	222	245	261	321
4M	40mm用	137.5	153.5	193	216	232	292
5M	60mm用	162.5	178.5	218	241	257	317

固定式 G型(角形) 耳つき (プランケット付) 特長と寸法表



G
型
耳
つき

特長

固定式G型の軸方向へのプランケットを本体の両側に設けて立形は勿論横方向での前進精度の保持に最適です。

プランケットはG型のすべての型式に取付けられます。

特に当社では、剛性、精度の保持のため、プランケットとガイドバーを太目に採用しています。

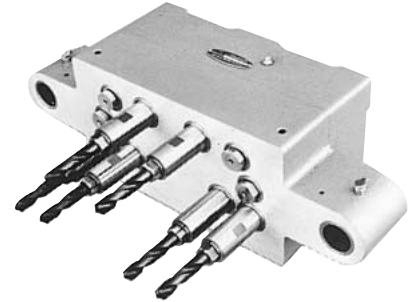
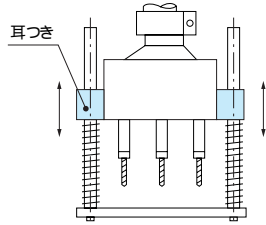

6G - 1632C - 13耳つき

固定式G型耳つき(プランケット付)寸法表 (用)

型 式	寸 法 (mm)			
	C	D	S	G
G-1320 耳つき	130	200	260	25
G-1326 耳つき	130	260	320	25
G-1332 耳つき	130	320	380	25
G-1620 耳つき	160	200	260	30
G-1626 耳つき	160	260	320	30
G-1632 耳つき	160	320	380	30
G-1640 耳つき	160	400	470	35
G-2030 耳つき	200	300	370	35
G-2040 耳つき	200	400	470	35
G-2050 耳つき	200	500	580	40
G-2530 耳つき	250	300	370	35
G-2540 耳つき	250	400	470	35
G-2550 耳つき	250	500	580	40
G-2020 耳つき	200	200	260	30
G-2525 耳つき	250	250	320	35
G-2828 耳つき	280	280	350	35
G-3232 耳つき	320	320	400	40
G-3636 耳つき	360	360	440	40

寸法図

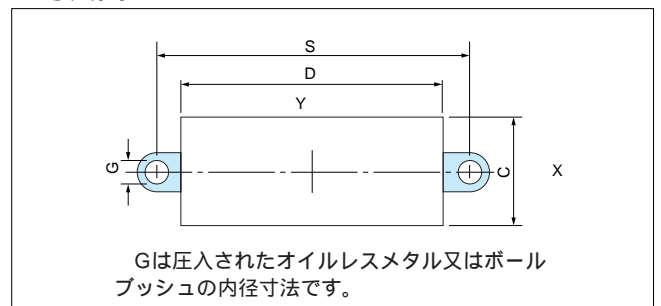

特殊耳位置も製作いたします。

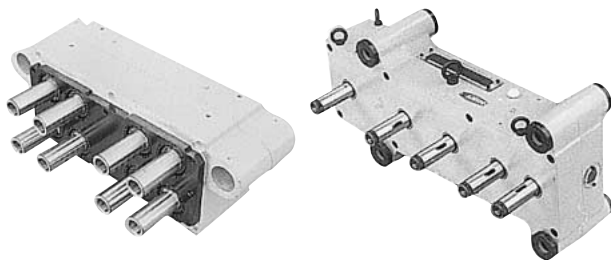
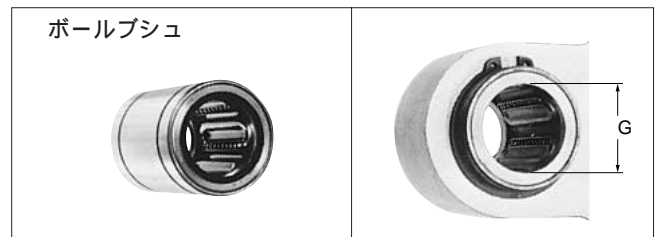
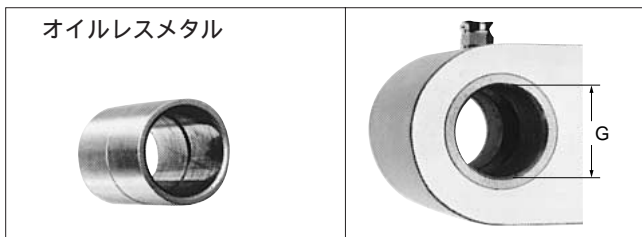
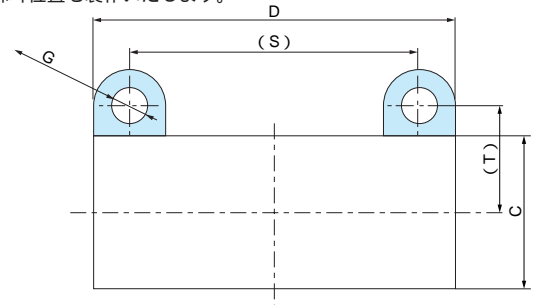

多軸ネジ立て例
(多軸群選択ヘッド)

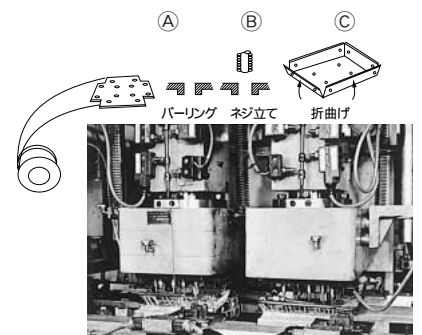
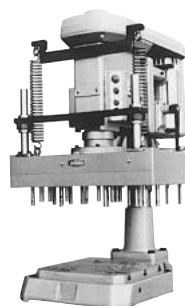

固定式 **G** 型(長方形) 性能仕様

多軸 アタッチメント G 型の 型式	チャックの 種類と名称		穴加工できる範囲			多軸ヘッドの 外側寸法		1軸あたりの 剛性範囲		チャック の最大 ツカミ径	重量 4軸で
			A	B	2軸間 最小軸 芯範囲	C	D	穴あけ 能力 (鉄) S45C	ネジ立て 能力 (鉄) S45C		
			(タテ) (%)	(ヨコ) (%)	(mm) (%)	(タテ) (%)	(ヨコ) (%)	(mm) (%)	(M) (%)		
G-1320	コレット	C-6	86	156	15	130	200	5	5	6	11.2
		C-10	80	150	23			8	6	10	11.5
		C-13	70	140	36			10	8	13	17.7
	モールス	MT-1	70	140	36			10	8	14	18.5
G-1326	コレット	C-6	86	216	15	130	260	5	5	6	12.8
		C-10	80	210	23			8	6	10	13.2
		C-13	70	200	36			10	8	13	19.9
	モールス	MT-1	70	200	36			10	8	14	20.7
G-1332	コレット	C-6	86	276	15	130	320	5	5	6	14.3
		C-10	80	270	23			8	6	10	14.6
		C-13	70	260	36			10	8	13	21.9
	モールス	MT-1	70	260	36			10	8	14	22.7
G-1620	コレット	C-6	116	156	15	160	200	5	5	6	12.5
		C-10	110	150	23			8	6	10	12.9
		C-13	100	140	36			10	10	13	19.4
	モールス	MT-1	100	140	36			13	12	14	20.7
G-1626	コレット	C-6	116	216	15	160	260	5	5	6	14.3
		C-10	110	210	23			8	6	10	14.6
		C-13	100	200	36			10	10	13	21.9
	モールス	MT-1	100	200	36			13	12	14	22.7
G-1632	コレット	C-6	116	276	15	160	320	5	5	6	16.2
		C-10	110	270	23			8	6	10	16.5
		C-13	100	260	36			10	10	13	24.7
	モールス	MT-1	100	260	36			13	12	14	25.5
G-1640	コレット	C-6	116	356	15	160	400	5	5	6	19.1
		C-10	110	350	23			8	6	10	19.4
		C-13	100	340	36			10	10	13	28.6
	モールス	MT-1	100	340	36			13	12	14	29.4
G-2030	コレット	C-6	156	256	15	200	300	5	5	6	18.2
		C-10	150	250	23			8	6	10	18.5
		C-13	140	240	36			10	10	13	27.2
	モールス	MT-1	140	240	36			13	12	14	28.0
		MT-2	130	230	38			22	16	23	29.8
		MT-3	120	220	56			30	22	32	36.0
G-2040	コレット	C-10	150	350	23	200	400	8	6	10	22.8
		C-13	140	340	36			10	10	13	33.0
	モールス	MT-1	140	340	36			13	12	14	33.8
		MT-2	130	330	38			22	16	23	35.8
		MT-3	120	320	56			30	22	32	43.5
G-2050	コレット	C-10	150	450	23	200	500	8	6	10	25.7
		C-13	140	440	36			10	10	13	37.7
	モールス	MT-1	140	440	36			13	12	14	38.4
		MT-2	130	430	38			22	16	23	41.7
		MT-3	120	420	56			30	22	32	51.4

固定式 G型(長方形) 性能仕様



多軸 アタッチメント G型の 型式	チャックの 種類と名称		穴加工できる範囲			多軸ヘッドの 外側寸法		1軸あたりの 剛性範囲		チャック の最大 ツカミ径	重量 4軸で (kg)
			A (タテ) (%)	B (ヨコ) (%)	2軸間 最小軸 芯範囲 (%)	C (タテ) (%)	D (ヨコ) (%)	穴あけ 能力 (鉄) S45C (%)	ネジ立て 能力 (鉄) S45C (M)		
G-2530	コレット	C-10	200	250	23	250	300	8	6	10	21.4
		C-13	190	240	36			10	10	13	31.4
	モールス	MT-1	180	230	48			13	12	14	32.1
		MT-2	170	220	56			22	16	23	35.2
		MT-3	170	220	56			30	22	32	42.8
G-2540	コレット	C-10	200	250	23	250	400	8	6	10	25.7
		C-13	190	240	36			10	10	13	37.7
	モールス	MT-1	180	230	48			13	12	14	38.4
		MT-2	180	230	48			22	16	23	41.7
		MT-3	170	220	56			30	22	32	51.4
G-2550	コレット	C-10	200	250	23	250	500	8	6	10	32.4
		C-13	190	240	36			10	10	13	46.0
	モールス	MT-1	180	230	48			13	12	14	46.7
		MT-2	180	230	48			22	16	23	50.1
		MT-3	170	220	56			30	22	32	61.2

G
型
仕
様

固定式 G型(正方形) 性能仕様



多軸 アタッチメント G型の 型式	チャックの 種類と名称		穴加工できる範囲			多軸ヘッドの 外側寸法		1軸あたりの 剛性範囲		チャック の最大 ツカミ径	重量 4軸で (kg)
			A (タテ) (%)	B (ヨコ) (%)	2軸間 最小軸 芯範囲 (%)	C (タテ) (%)	D (ヨコ) (%)	穴あけ 能力 (鉄) S45C (%)	ネジ立て 能力 (鉄) S45C (M)		
G-2020	コレット	C-6	156	156	15	200	200	5	5	6	14.9
		C-10	150	150	23			8	6	10	15.2
		C-13	140	140	36			10	10	13	22.5
	モールス	MT-1	140	140	36			13	12	14	23.3
G-2525	コレット	C-10	200	200	23	250	250	8	6	10	19.2
		C-13	190	190	36			10	10	13	28.3
	モールス	MT-1	180	180	48			13	12	14	29.1
		MT-2	180	180	48			22	16	23	32.0
		MT-3	170	170	56			30	22	32	34.5
G-2828	コレット	C-10	230	230	23	280	280	8	6	10	21.9
		C-13	220	220	36			10	10	13	32.1
	モールス	MT-1	210	210	48			13	12	14	32.9
		MT-2	210	210	48			22	16	23	36.0
		MT-3	200	200	56			30	22	32	43.8
G-3232	コレット	C-10	270	270	23	320	320	8	6	10	26.1
		C-13	260	260	36			10	10	13	38.2
	モールス	MT-1	250	250	48			13	12	14	39.0
		MT-2	250	250	48			22	16	23	42.3
		MT-3	240	240	56			30	22	32	52.0
G-3636	コレット	C-10	310	310	23	360	360	8	6	10	31.0
		C-13	300	300	36			10	10	13	45.2
	モールス	MT-1	290	290	48			13	12	14	46.0
		MT-2	290	290	48			22	16	23	49.6
		MT-3	280	280	56			30	22	32	61.6